



CUVES À GAZ

Systèmes à Gaz de Brassage, Ébullition et Eau Chaude



VIT VINIF



EQUIPEMENTS DE VINIFICATION ET DE PRODUCTION DE BIÈRE ARTISANALE



Cuve d'Eau Chaude à Gaz

- ✦ Construite entièrement en acier inoxydable AISI 304 EN 1.4301
- ✦ Couvercle supérieur simple en inox
- ✦ Thermomètre analogique
- ✦ Tous les accessoires sont amovibles. Ils sont reliés à la structure par un système clamp
- ✦ Fabriquée avec des technologies et des normes de qualité, depuis la matière première à la finition finale dans le respect des normes Européennes et l'environnement
- ✦ Accessoires pour optimiser la productivité: Isolation, Système CIP

Cuve de Ébullition à Gaz

- ✦ Construite entièrement en acier inoxydable AISI 304 EN 1.4301
- ✦ Couvercle ouvrable via charnières/amovible
- ✦ Thermomètre analogique avec sonde
- ✦ Boule de lavage Ø50mm fixe avec tuyauterie e raccord CIP
- ✦ Tous les accessoires sont amovibles. Ils sont reliés à la structure par un système clamp
- ✦ Fabriquée avec des technologies et des normes de qualité, depuis la matière première à la finition finale dans le respect des normes Européennes et l'environnement
- ✦ Accessoires pour optimiser la productivité: Isolation, Système CIP



Cuve de Brassage à Gaz

- ✦ Construite entièrement en acier inoxydable AISI 304 EN 1.4301
- ✦ Volumes disponibles entre 100L et 2000L
- ✦ Couvercle ouverture par charnières/amovible avec agitateur motorisé de 220V/380V
- ✦ Thermomètre analogique avec sonde
- ✦ Avec porte frontal rectangulaire pour évacuation des drêches
- ✦ Boule de Lavage fixe avec connexion et tuyauterie CIP et vanne papillon
- ✦ Panneau de contrôle on/off moteur
- ✦ Tous les accessoires sont amovibles. Ils sont reliés à la structure par un système clamp
- ✦ Fabriquée avec des technologies et des normes de qualité, depuis la matière première à la finition finale dans le respect des normes Européennes et l'environnement
- ✦ Accessoires pour optimiser la productivité: Isolation, Système CIP



Cuve de Brassage à Gaz

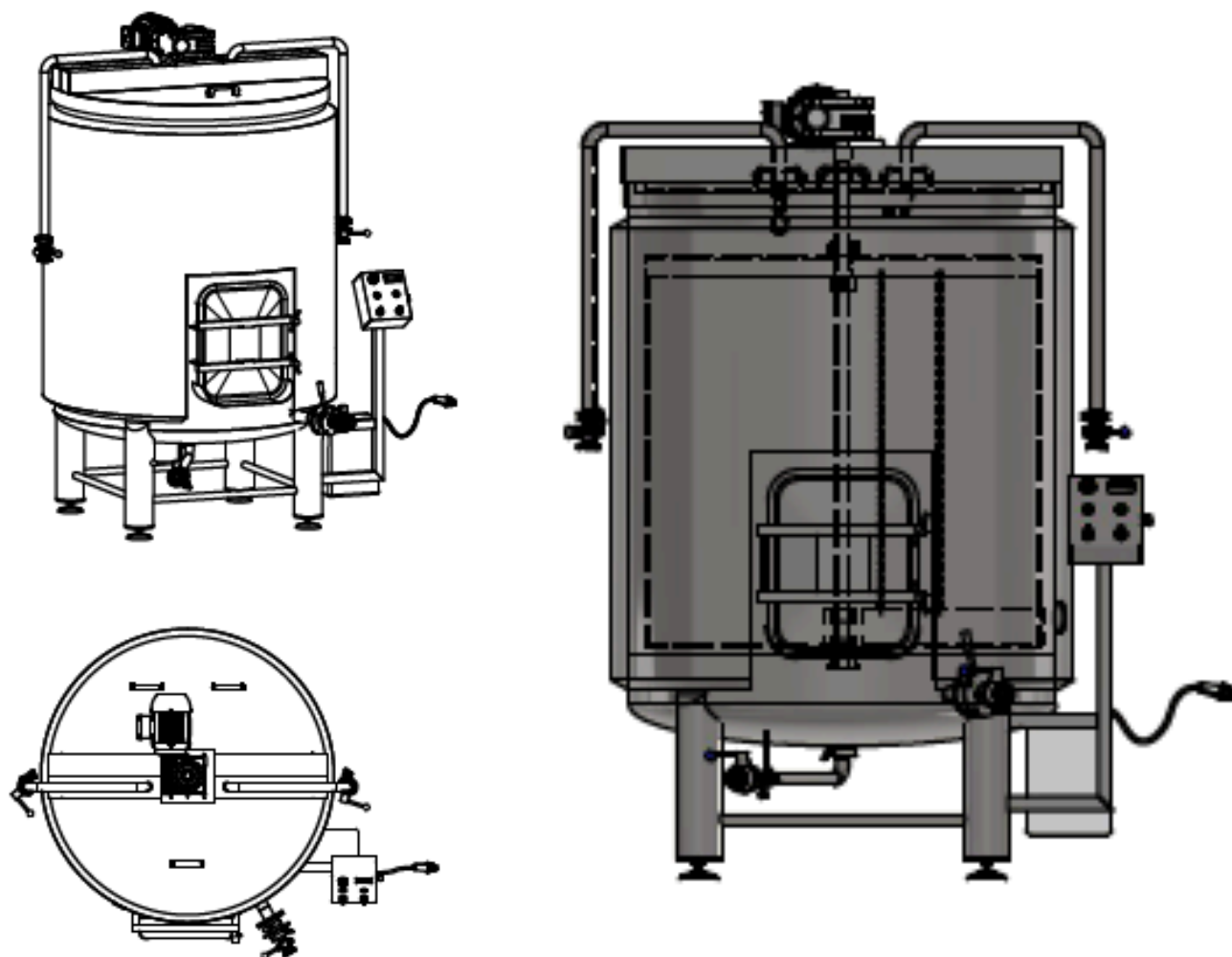

Liste des normes européennes harmonisées applicables

Référence	Titre
DIRECTIVE 2014/29 / UE	Directive réservoirs à pression simples
EN 13445-1:2014	Récipients sous pression non soumis à l'action de la flamme - Partie I: Général
Règlement CE n ° 1935/2004	Concernant les matériaux et objets destinés à entrer en contact avec les aliments
Règlement CE n ° 1935/2004	Concernant les bonnes pratiques de fabrication des matériaux et objets destinés à entrer en contact avec les aliments

VIT'VINIF

À PROPOS DE VIT'VINIF

3 PLACE DES MOINEAUX,
66700 ARGELES-SUR-MER
FRANCE

+33(0)411980003
contact@vitvinif.com
www.vitvinif.com

Vit'vinif est votre fournisseur du matériel pour mini ou macro brasseries, des cuves inox pour la production de vin, de cidre ou d'autres types de boissons. Systèmes de contrôle de température, étiqueteuses, remplisseuses, pompes de transfert et autres machines et accessoires pour l'industrie des boissons fermentées ou non fermentées.

Spécialistes en Cuve inox, nous vous proposons également les meilleures solutions en matière de brassage; des plus simples aux plus complexes, avec un large éventail de possibilités.

Nous vous proposons des solutions personnalisées, notamment pour la conception des réservoirs en inox, avec une vaste expérience dans les concepts de réservoirs parallélépipédiques.